



Logitrans
lifting performance



LOGITILT

LT/LTS

ELEKTRISK LOGITILT

RUSTFRI LOGITILT





Tilter - løft og tilt bokse og kasser

Tilteren sikrer nem adgang til indholdet af bokse og kasser - hele ned til bunden - uden uhensigtsmæssige stræk og belastninger.

Med tilteren kan du løfte og transportere tunge bokse og kasser og vippe dem op i en passende vinkel.

Det betyder, at du kan skabe ergonomisk korrekte arbejdsstationer til dine medarbejdere ved at sikre korrekte arbejds højder og stillinger - både stående og siddende.

Det er utroligt belastende for medarbejderne at udføre den samme manuelle opgave gentagne gange, dag ud og dag ind, hvis det kræver, at man bøjer sig ned, rækker ud eller strækker sig. Med 90° vippefunktionen kan du undgå dette.

Tilteren kan justeres, så den passer til din specifikke situation - både hvad angår løftehøjde og vippegrad. Dette kan også justeres gradvist, efterhånden som arbejderen tømmer eller læsser kassen.

En anden vigtig egenskab ved tilteren er det flytbare håndtag. I stilstående position, kan operatøren flytte håndtaget til siden for at undgå, at det blokerer for adgangen til kassen. Denne funktion øger maskinens anvendelighed og effektivitet for operatøren.

Tilteren fungerer godt i forskellige brancher og arbejdssituationer, og hvis du har særlige behov, tilpasser vi den til at matche din specifikke situation 100%.

Kan løfte og tilte bokse og kasser op til 90 grader

Justerbar løftehøjde til individuelle behov

Central placering af kontrolknapper og nødstop

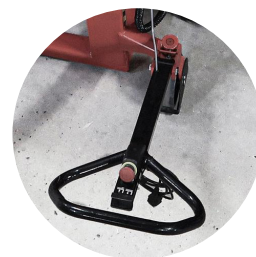

Flytbart håndtag for bedre adgang til boksen

Kan indstilles til at stoppe automatisk i samme vinkel hver gang



Assisteret hjulstyring på et hjul



Fjernbetjening til løft og tilt

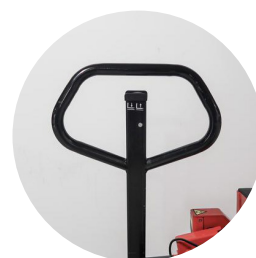

Ergonomisk korrekt håndtag

Elektrisk tilter

Formålet med tilteren er at skabe produktive og ergonomisk korrekte arbejdsstationer for medarbejdere, der skal tømme, fylde eller nå genstande fra bokse og kasser.

Med 90° vippefunktion løftes og placeres kasserne uden manuel indsats, og operatøren kan nemt og effektivt nå indholdet - også i bunden.

Vippegraden kan forudindstilles, så tilteren stopper automatisk i en bestemt vinkel hver gang. Og med fjernbetjeningen kan arbejderen nemt justere vippegraden og arbejds højden under påfyldning eller tømning af kassen.

Tilteren fås med elektrisk løft og tilt, samt med eller uden skrævende ben.

Vi benytter en speciel olie til vores produkter, som er testet til at operere i kolde miljøer ned til under -10 grader C.

Vigtige egenskaber

Tilteren er konstrueret med flere funktioner for at forbedre effektiviteten, ergonomien og sikkerheden på din arbejdsplads.

For det første har tilteren et kompakt design med korte overordnede mål for at optage så lidt plads som muligt. Derudover giver ergonomisk korrekte arbejdsstationer mere effektive processer, mindre risiko for skader, samt glade og tilfredse medarbejdere.

Det ergonomisk udformede håndtag har en låsefunktion, når det drejes til siden, for at sikre sikkerheden for operatøren, som kan få adgang til indholdet i boksen uden at kæmpe med, at håndtaget kommer i vejen. Fjernbetjeningen gør det muligt for operatøren at justere hældningsgrad og løftehøjde gradvist uden at skulle stoppe arbejdet.

Endeligt er tilteren konstrueret med fodbeskyttere ved styringshjulene, samt en parkeringsbremse.

Rustfri Logitilt

Arbejder du i våde eller hygiejniske miljøer, anbefaler vi vores Logitilt i rustfrit stål.

Den rustfri version er designet til at undgå bakteriel forurening og rust. Den er udstyret med lukkede gafler for nem rengøring, runde hjørner for at undgå ridser, og den er konstrueret i rustfrit stål af højeste kvalitet.

Gaffelchassiset er lavet af AISI 316L syrefast stål, og maskinens stærke konstruktion giver den en lang levetid og lave vedligeholdelsesomkostninger.

*Se venligst vores rustfri brochure for mere information.

STANDARDFUNKTIONER

✓ Fodbeskytter





Logitilt i praksis

Tilteren fungerer godt på tværs af forskellige brancher, hvor store bokse og kasser er en del af den daglige produktion. Men dets funktion er ikke begrænset til dette, da vi også har kunder i andre brancher. Nogle af vores kunder omfatter:

- Bagerier - til at løfte og vippe store dejskåle uden manuel indsats.
- Detail/Goodwill genbrugsbutik - Tømning af skraldespande.
- Postservice/USPS - Håndtering af kasser med COVID-tests.
- Hospitaler/sundhedssektoren - kundetilpasset tilter til at rengøre og lave service på hospitalssenge.

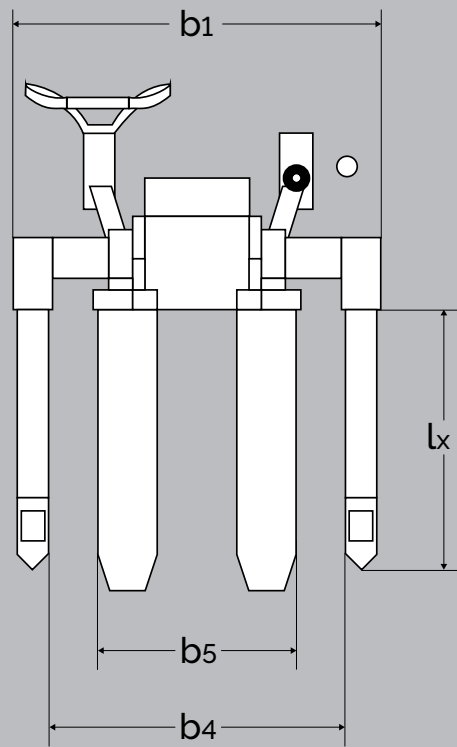
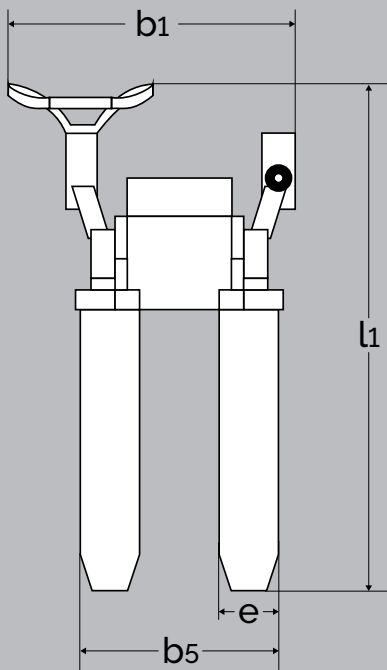
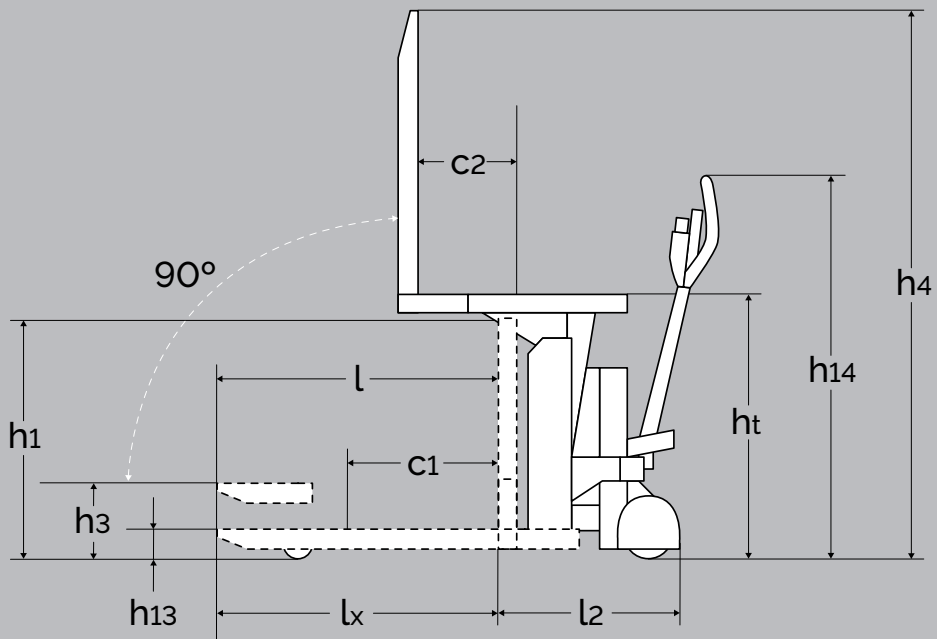

| | | | |
|-------------------------------------|----------|-------------------|----------------------------|
| Kapacitet i kg | | 1000 kg* | |
| Højde, tiltet | h_t | 750-950 | |
| Løftehøjde | h_3 | 275 | |
| Gaffellængde | l | 800/1150 | |
| Byggehøjde m/håndtag | h_{14} | 1055 | |
| Byggehøjde | h_1 | 680 | |
| Totalbredde | b_1 | 780 | $166 + b_4$ |
| Gaffelspændvidde | b_5 | 560/680 | |
| Gaffelbredde | e | 163 | |
| Totallængde ved 800 mm gafler | l_1 | 1425 | |
| Længde uden gafler | l_2 | 590 | |
| Indkøringslængde | l_{ix} | 712 | 735 |
| Totalhøjde | h_4 | $h_t + l$ | |
| Gaffelhøjde (sænket) | h_{13} | 85 | |
| Tyngdepunktafstand | c_1 | max $l/2$ | |
| Tyngdepunktafstand | c_2 | min 200 - max 420 | |
| Afstand mellem skræveben | b_4 | 316/436 | 850-942/942-1124/1124-1306 |
| Motor | | 0,8 KW 12V | |
| Løftehastighed løft/tilt | | 4 s/14 s | |
| Sænkehastighed løft/tilt | | 3 s/11 s | |
| Vægt v/800 mm gafler (uden batteri) | | 177 kg | 251 kg |

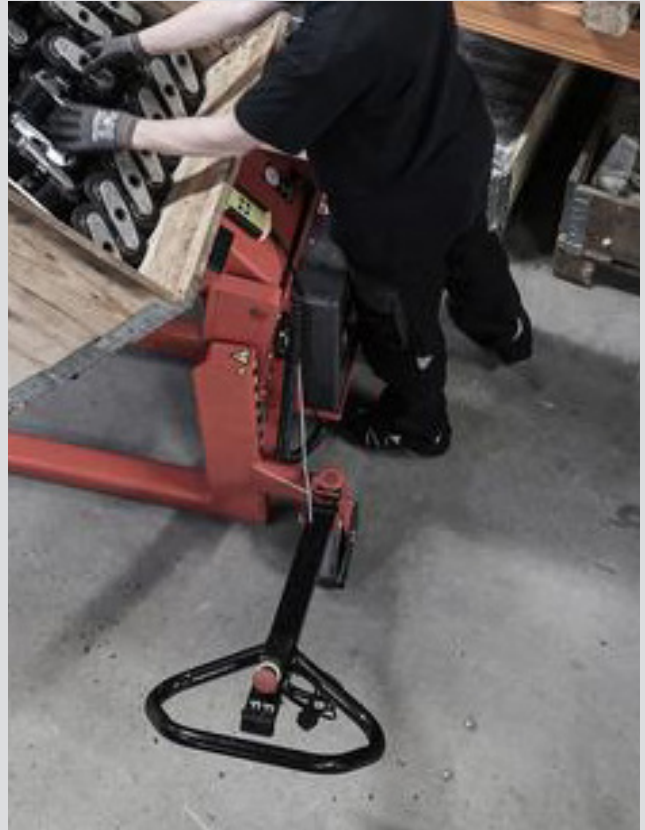

Ergonomic Lifting Equipment

Logitrans A/S

+45 76 88 16 00

info@logitrans.com

www.logitrans.com

