



Logitrans
lifting performance



MANUELLE PALLEVOGNE



PANTHER

RUSTFRI PANTHER INOX

PALLEVOGN MED VEJESYSTEM (WSP 2200)

KUNDETILPASSET PALLEVOGN



Manuelle palle vogne

Vores manuelle palleløftere er konstrueret af høj kvalitetsstål og er designet til at give operatøren en sikker, solid og effektiv løsning til palletransport.

Den stærke konstruktion sikrer en lang levetid med meget lave vedligeholdelsesomkostninger.

Det elegante design med runde hjørner reducerer risikoen for at forårsage skader, mens du flytter varer og paller rundt - både til interiøret, pallerne og kollegaer. Derudover giver det ergonomisk korrekte håndtag operatøren et afslappet greb og en korrekt arbejdsstilling.

De specialdesignede hjul sikrer minimal startkraft og giver dig mulighed for at transportere

paller med tunge læs problemfrit og med få fysiske anstrengelser.

Vores manuelle palleløfter fås med forskellige gaffellængder og afsted, samt den fås i rustfrit stål og som eksplosionssikret.

Vi har også vores Panther Silent, som er en manuel palleløfter med komplet lydløs, elegant og jævn bevægelse. Samt vores manuel palleløfter med vejesystem.

Hurtigløft
- kræver få pumpeslag

Forskellige
gaffellængder

Stærk konstruktion
(ingen gennemgående aksel i
A-rammen)

Ergonomically correct
handle



Bevægelige dele med
lav tolerancer uden
metallisk kontakt



Fast/bevægelig styrehjulsaksel



Justerbar gaffelhøjde for
færre pumpeslag

Logitrans Panther - Dansk kvalitet siden 1975

Panther pallevognen, lanceret i 1998, er en forbedret version af vores originale palleløfter, som blev introduceret i 1975.

Kvalitet har altid været grundlaget for vores produktsortiment, og vores enheders stærke konstruktioner giver alle vores produkter en ekstrem lang levetid.

Panteren er ingen undtagelse heraf. Den er testet med op til 46.000 løft og vi har kunder med pallevogne fra 1980'erne, der stadigvæk i drift.

Panteren har jævne og lydløse bevægelser på grund af konstruktionen med minimal friktion af alle bevægelige dele (rasler ikke) og lav tolerance. Derudover har den et ergonomisk korrekt håndtag og runde hjørner for at beskytte både operatøren og omgivelserne.

Den er meget nem at manøvrere på grund af hjulene og konstruktionen: Minimum startkraft, kort længde bag gaflerne, lav egenvægt og skarp drejevinkel. Disse egenskaber gør, at Pantheren er nem at bruge i kompakte og snævre områder.

Pantheren fås også med forskellige gaffellængder og -bredder, samt med forskellige hjul typer. Kapaciteten spænder fra 1600 kg. op til 3000 kg.

Vi benytter en speciel olie til vores produkter, som er testet til at operere i kolde miljøer ned til under -10 grader C.



Rustfri Panther - bedste på markedet

Vi tilbyder de bedste kvalitetsprodukter i rustfrit stål på markedet.

For at give vores kunder den bedste oplevelse, vores rustfri palleløftere designet fra bunden for at minimere risici for rust og bakteriel forurening.

Dette er tydeligt i de lukkede gafler, lukkede trekant og glatte overflader.

Panther Inox og Inox Plus er udviklet til miljøer med høje hygiejniske standarder eller til våde og på anden måde aggressive miljøer, som kræver høj modstandsdygtighed og aggressiv rengøring.

Alle overflader er nemme at rengøre og chassiset er konstrueret af AISI 316L syrefast stål for at undgå rust.

Vores rustfri stålprodukter er elektropolerede og meget velegnede til fødevarerindustrien og medicinalindustrien.

*Se venligst vores Rustfri brochure for mere information.

Vi benytter en speciel olie til vores produkter, som er testet til at operere i kolde miljøer ned til under -10 grader C.



Pallevogn med vejesystem

Med vores pallevogn med vejesystem, WSP 2200, kan du transportere og veje varer i samme arbejdsproces.

Det er en værdifuld og meget tidseffektiv løsning for kunder i f.eks. lagerområder, som skal inspicere indgående eller udgående varer.

Vejesystemet har en høj nøjagtighed. Den har fire stærke vægtceller, og en solid og godt beskyttet skærm. Displayet er brugervenligt og har logiske og enkle indstillinger. Displayet er centralt placeret, hvilket gør det nemt for operatøren at aflæse vægten.

Konstruktionen af palleløfteren er stærk og solid, og som med alle vores palleløftere, er den meget nem at betjene og vedligeholde.

Vi benytter en speciel olie til vores produkter, som er testet til at operere i kolde miljøer ned til under -10 grader C.

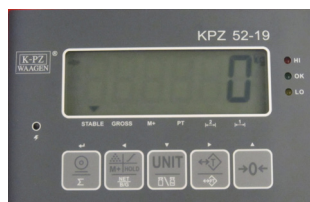

Kan foretage vejninger op til 2200 kg.

Kundetilpasset Panther

Har du specielle ønsker til gaffellængder og/eller gaffelspænd, har vi vores manuelle kundetilpassede Panther.

Gaffellængder fra 600 mm til 2400 mm.

Gaffelspænd fra 350 mm til 1100 mm.

Derudover fås den med forskellige hjul typer, og med tromlegafler, ligesom den har justerbar gaffelhøjde.

Vi benytter en speciel olie til vores produkter, som er testet til at operere i kolde miljøer ned til under -10 grader C.



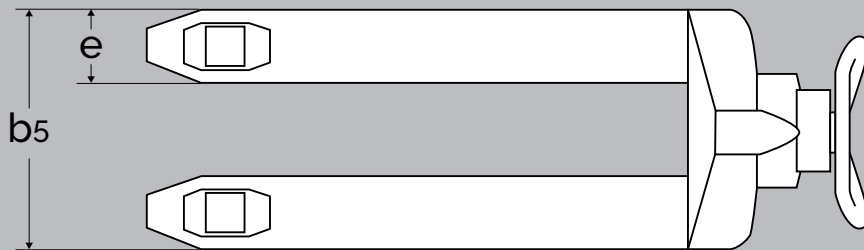
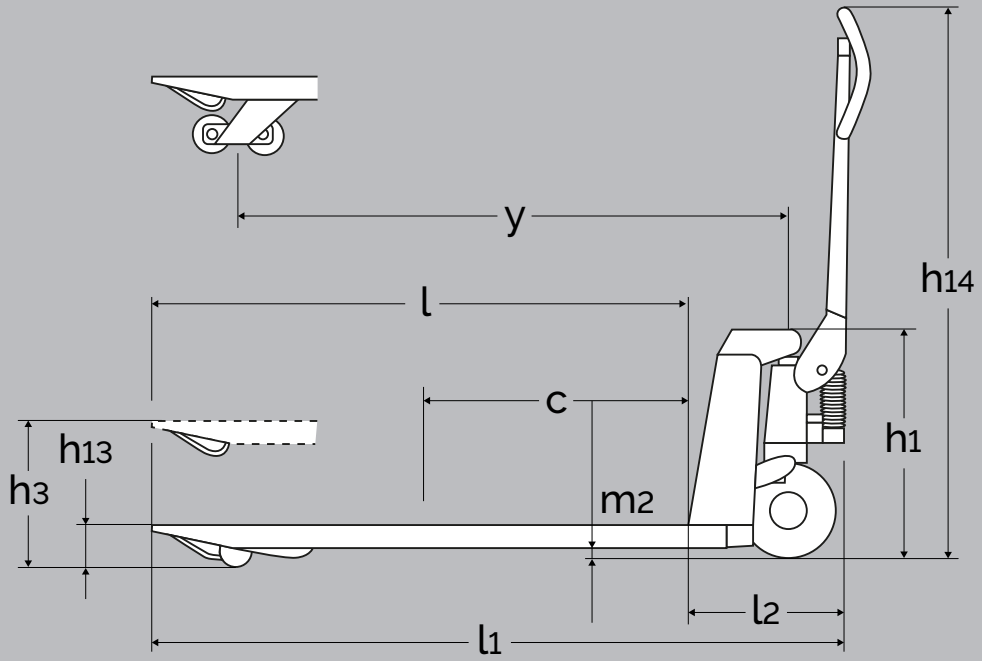

PRODUKT (mål i mm)		Panther 1672	Panther 1682	Panther 2572	Panther 2582	Panther 3072	Panther 3082
Kapacitet i kg		1600 kg		2500 kg		3000 kg	
Løftehøjde	h_3	$h_{13} + 120$					
Gaffellængde	l	600, 810, 970, 1140		600, 810, 915, 970, 1066, 1140, 1220, 1520, 1800, 2000, 2400*		600, 810, 915, 970, 1140, 1220, 1520	
Byggehøjde	h_1	$h_{13} + 413$					
Totalbredde	b_5	450		520, 680		520, 680	
Længde uden gafler	l_2	335					
Totallængde	l_1	$l + 335$					
Gaffelbredde	e	125		160			
Hjulafstand	y	$l + 25$					
Totalhøjde	h_{14}	1170					
Nedsænket højde - indstillelig	h_{13}	75 to 83	85 to 93	75 to 83	85 to 93	75 to 83	85 to 93
Tyngdepunktsafstand	c	$l/2$					
Frihøjde	m_2	$h_{13} + 47$					
Drejevinkel for hjul		220°					
Gaffelhjul - single		Ø75 x 68	Ø85 x 68	Ø75 x 90	Ø85 x 90		
Gaffelhjul - tandem				Ø75 x 68	Ø85 x 68	Ø75 x 68	Ø85 x 68
Styrehjul		Ø200 x 50					
Vægt		59 kg (450 x 1140)		62 kg (520 x 1140)		68 kg (520 x 1140)	

*Reduceret kapacitet 1500 kg.

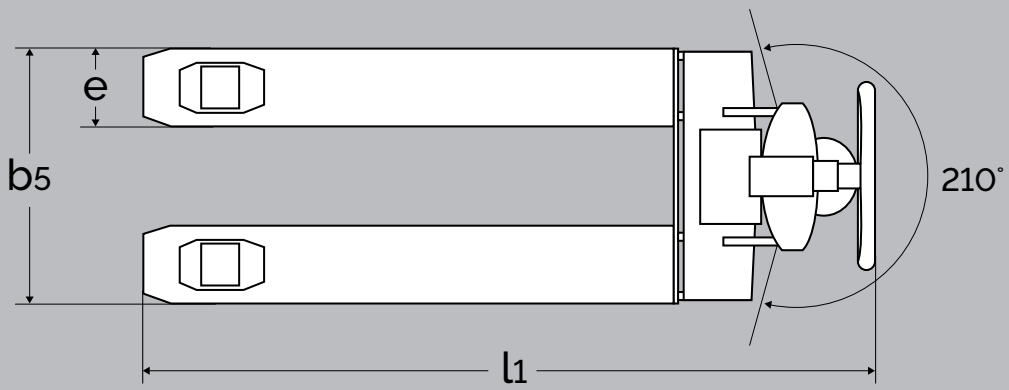
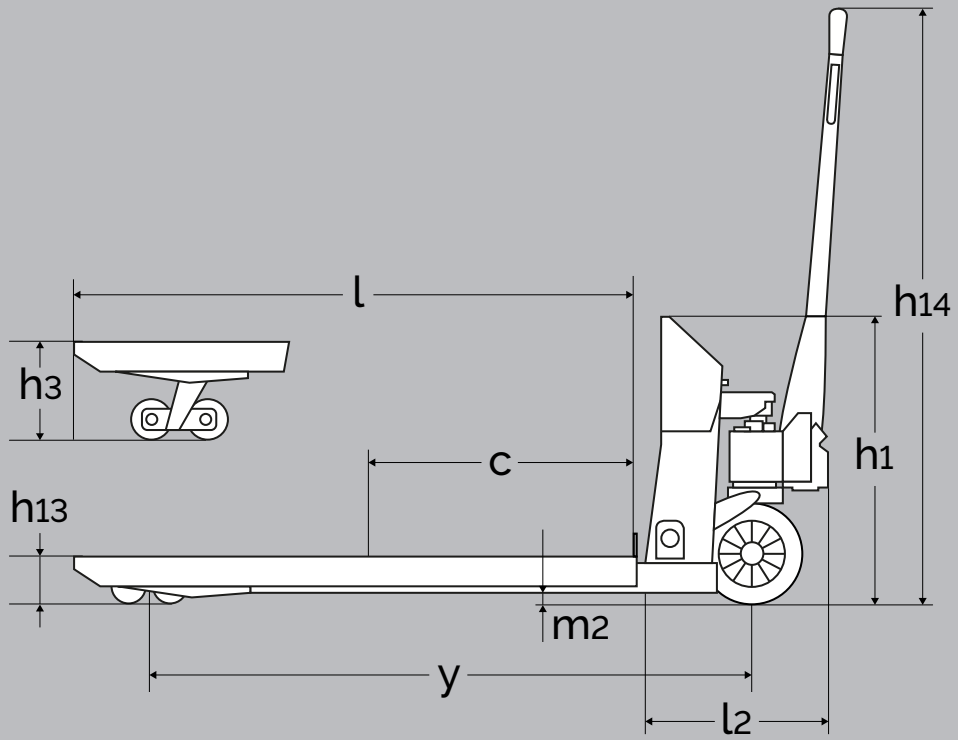

Kapacitet i kg		2200 kg
Løftehøjde	h_3	200
Gaffellængde	l	1150
Byggehøjde	h_1	590
Totalbredde	b_5	560
Længde uden gafler	l_2	415
Totallængde	l_1	1570
Gaffelbredde	e	171
Hjulafstand	y	1200
Totalhøjde	h_{14}	1220
Nedsænket højde - indstillelig	h_{13}	92
Tyngdepunktsafstand		$l/2$
Frihøjde	m_2	12
Drejevinkel for hjul		210°
Gaffelhjul		Tandem polyurethane
Styrehjul		Ø200 rubber
Vægt		99 kg

Teknisk beskrivelse

- Kan transportere/veje op til 2.200 kg
- Fire robuste vejeceller, IP68
- Vejecellenøjagtighed 99,95%
- Deling 1,0 kg
- Baggrundsbelyst display med tydelige tal (30 mm)
- Tarefunktion (brutto- og nettovægt).
- Tælle- og nulstillingsfunktion.
- Sammentælling af flere vejninger.
- Op til 250 driftstimer pr. opladning.
- Batteriindikator.
- Holdbart og olietæt hydraulisk system.
- Sænkefunktion kontrolleres af ventil.
- Overtryksventil: Overbelastning undgås.
- Smørenipler i de væsentligste bevægelige dele.

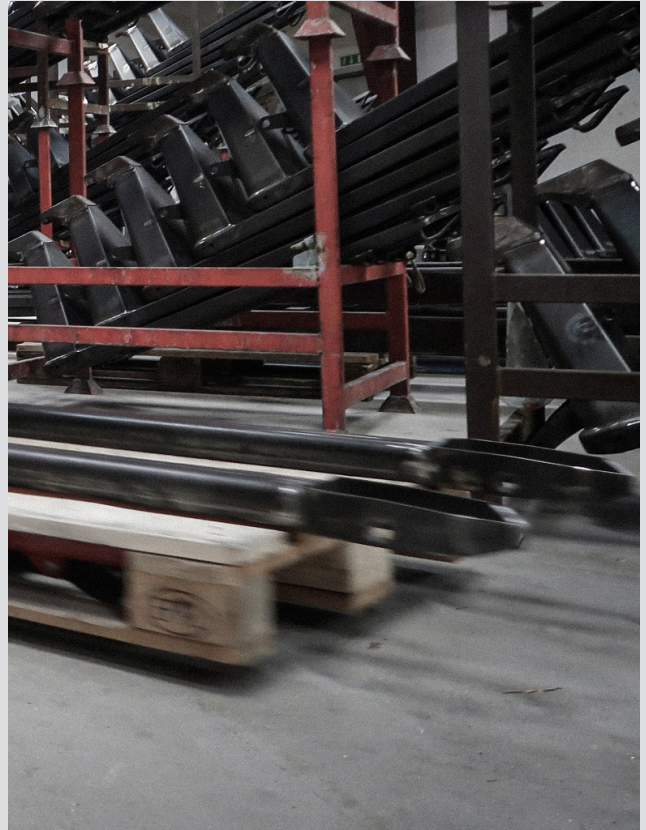

Ergonomic Lifting Equipment

Logitrans A/S

+45 76 88 16 00

info@logitrans.com

www.logitrans.com

